

Streamline
HD
(Hygienic Design)



CH... SISTEMA PORTACABLES

- . garantiza una instalación segura de los cables sin la necesidad de utilizar fijación adicional
VENTAJA: Óptima seguridad de los alimentos, sin riesgo de contaminación externa.
- . cautiva la atención por un método de construcción abierto
VENTAJA: Limpieza óptima
- . reduce significativamente el tiempo de montaje y desmontaje (hasta un 50%)
- . permite fijar rápidamente cables que se necesitan después del montaje inicial.
- . permite modificar fácilmente el recorrido de los cables
- . es especialmente adecuado para la construcción de máquinas e instalaciones en el sector de alta higiene de la industria alimentaria.

Sistema portacables

Hygenic Design

No. de modelo	Ancho anch.	Profundidad prof.	para diámetro de cable-Ø	Número máx. de cables	EAN	Peso en kg por 100 uds.	Cantidad embalaje
	mm	mm	mm				
★ E3 CH 50 E3	50	20	4 - 10	1 - 4	178919	11	1 St.
★ E3 CH 75 E3	75	20	4 - 10	6 - 7	178926	14	1 St.
★ E3 CH 150 E3	150	30	4 - 10	12 - 16	178896	32	1 St.

para la fijación rápida y sencilla de cables en máquinas e instalaciones en zonas higiénicas para el tendido de cables a una distancia de lipieza de 2 mm

Distancia de montaje recomendada máx. 400 mm

La conexión continua a máquinas y componentes se realiza directamente por soldadura.

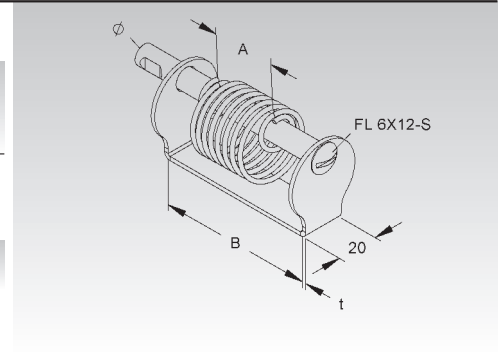

1. CH 50 E3 = 4 cables Ø 4 - 10 mm
CH 75 E3 = 6 - 7 cables Ø 4 - 10 mm
CH 150 E3 = 12 - 16 cables Ø 4 - 10 mm

